

Demontage van de interne eenheid

Montage van de cassette joint

Zet, met de remarm naar beneden gericht, het platte deel van de as vast in een bankschroef en monteer de interne eenheid.

1. Afstellen van de cassette joint.

- (1) Draai de cassette joint-poelie in de richting van de pijl om de rode ●markeringen op de poelie en de steun met elkaar uit te lijnen.
- (2) Monteer hem met de rode ●markeringen op de cassette joint gelijnd met de rode ●markeringen aan de rechterkant van het naafhuis.

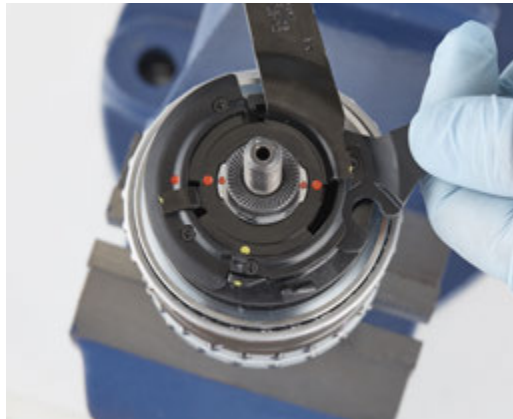

2. Tijdens het monteren van de montage ring van de cassette joint, de gele ●markering uitlijnen met de gele ●markering op de cassette joint-poelie.



3. Draai de montage ring van de cassette joint 45° rechtsom.

Houd de steun stevig omlaag tijdens het uitvoeren van de werkzaamheden.



Demontage van de interne eenheid

Draai bij het demonteren of monteren van de interne eenheid de cassette joint totdat deze contact maakt en zorg ervoor dat de eenheid in de 1e versnelling staat (de lipjes op de naafas zijn neergeklapt) alvorens de werkzaamheden te beginnen. Het is gemakkelijker om de eenheid in de 1e versnelling te houden als een compatibele schakelversteller wordt aangesloten.



1. Verwijder de O-ring.



2. Verwijder voorzichtig de aanslagring met een sleufkopschroevendraaier.



NOTITIE

- De aanslagring komt los met enige kracht, dus zorg dat je deze niet verliest.
- Gebruik een verwijderde aanslagring niet opnieuw.

Demontage van de interne eenheid

3. Verwijder de gehele eenheid inclusief de dragereenheid 1.



4. Demonteer de verwijderde eenheid in individuele onderdelen.

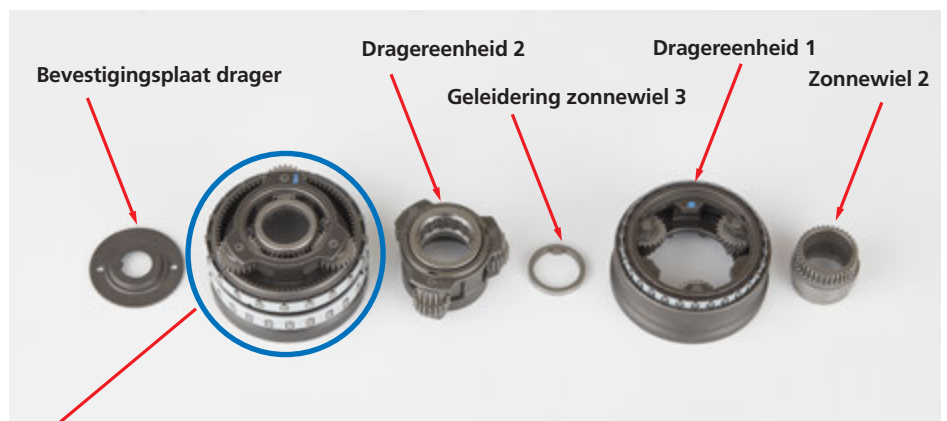

Demontage van de interne eenheid

5. Verwijder de kogelhouder S.



6. Draai de asenheid om in de bankschroef om toegang te krijgen tot de conus van de aandrijfszijde.



7. Verwijder de cassette joint.

Volg de omgekeerde procedure van "Montage van de cassette joint."



Demontage van de interne eenheid

8. Verwijder de rechter borgmoer.

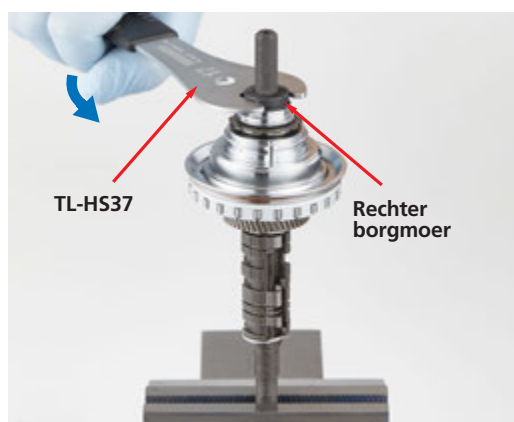

9. Verwijder de sluitring.

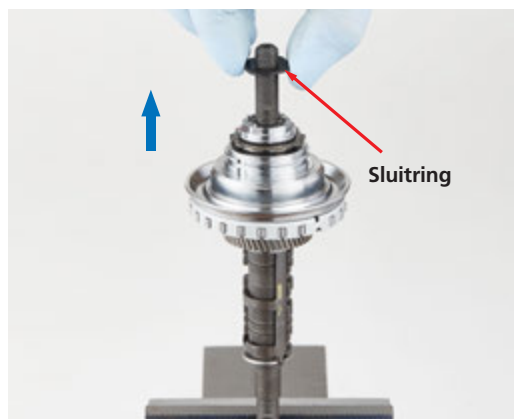

10. Verwijder het borgplaatje en de afdichting van het borgplaatje



Demontage van de interne eenheid

11. Verwijder de aandrijfplaat.



12. Verwijder de naafas.

(1) Zet de aandrijfeenheid in de bankschroef.



NOTITIE

- Positioneer de aandrijfeenheid en bankschroef in de juiste positie. Anders kan het onderdeel losraken of beschadigd raken, waardoor het onmogelijk is om het opnieuw te monteren.

(2) Monteer de TL-S701 zoals getoond in de afbeelding.

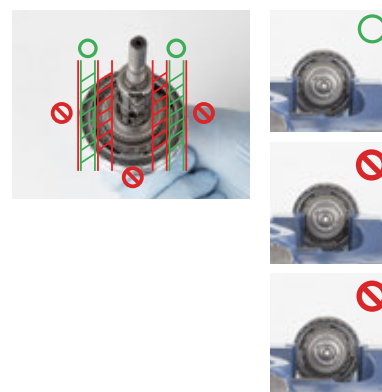

Demontage van de interne eenheid

(3) Gebruik een hamer om op de TL-S701 te tikken.

- Gebruik je hand om de naafas te ondersteunen terwijl je erop slaat.

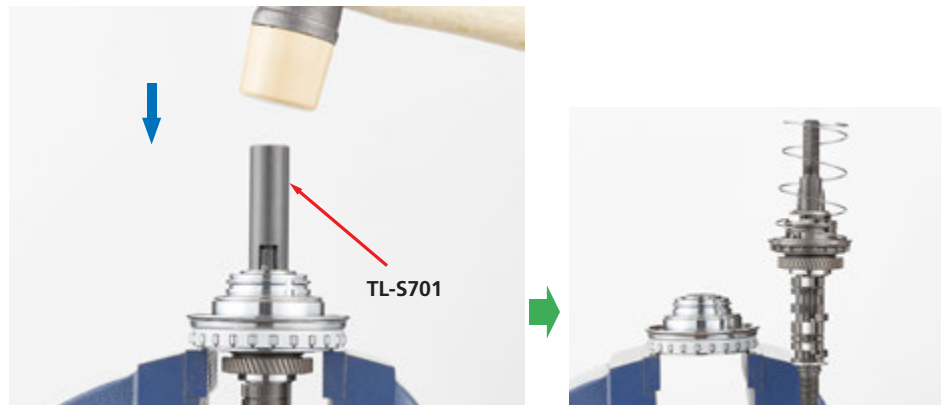

13. Verwijder de terugtrekveer A.



14. Verwijder de koppelingseenheid door deze linksom te draaien en de twee tanden uit te lijnen met de twee groeven, zoals weergegeven.



Demontage van de interne eenheid

15. Verwijder de rechter conus van de aandrijf eenheid.

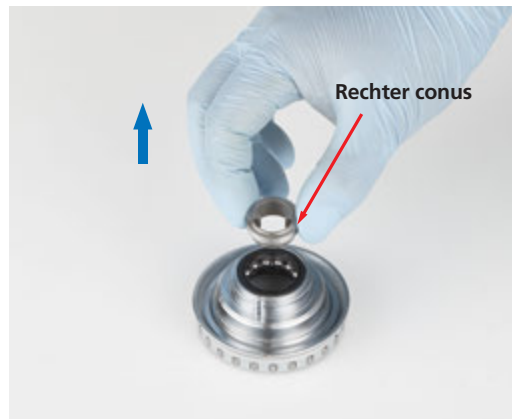

16. Verwijder de afdichtring R en kogelhouder P van de aandrijf eenheid.



NOTITIE

- Gebruik een verwijderde afdichtring R niet opnieuw.

Hiermee is de demontage van de INTER-11 terugtrapremnaaf voltooid.

